

ЭЭ 7УХФ Ф-81.66-111-ФМ-ДМ

QF1 10 A 814.169 Вводной
 KM1 12 A 836712 Ввод питания

QF4 6 A 814.012

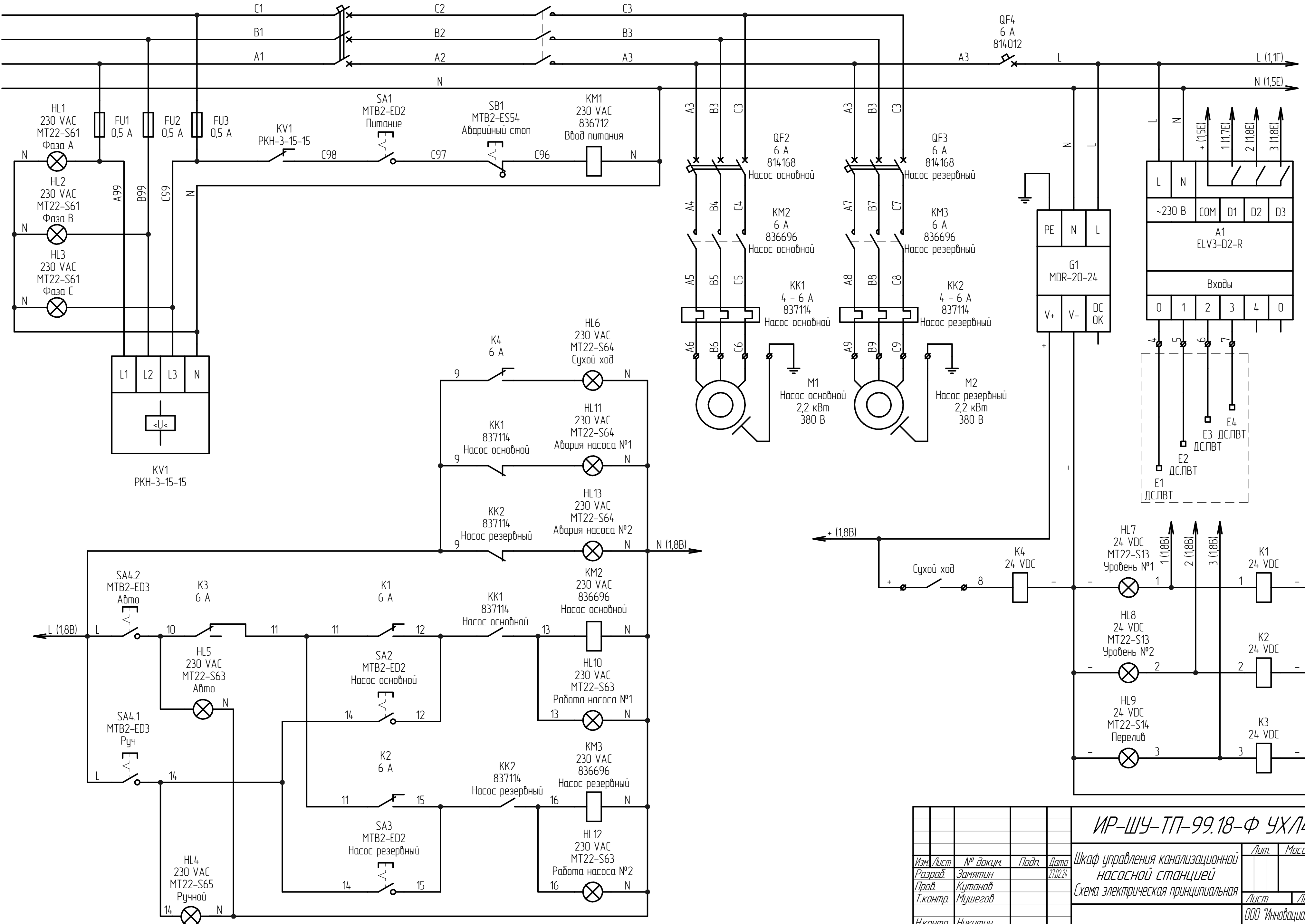

Перв. примен.

Справ. №

Подп. и дата

Взам. инв. №

Инв. № дубл.

Инв. № подл.

Изм.	Лист	№ докум.	Подп.	Дата
Разраб.	Замятин			27.02.24
Проб.	Кутанов			
Т.контр.	Мушегов			
Н.контр.	Никитин			
Утв.	Кутанов			

ИР-ЩУ-ТП-99.18-Ф УХЛ4 ЭЗ

Щаф управления канализационной насосной станцией

Схема электрическая принципиальная

Лист	Листов	1
ООО "Инновационные решения"		
г. Ижевск		

Лит. Масса Масштаб

Формат А2